



CASA TIPO B1 ESQUERDA
PLANTA PAV. TÉRREO
ESC. 1:100

CASA TIPO B1 ESQUERDA
PLANTA 1º PAVIMENTO
ESC. 1:100

CASA TIPO B1 ESQUERDA
PLANTA 2º PAVIMENTO
ESC. 1:100

CASA TIPO B1 ESQUERDA
PLANTA COBERTURA
ESC. 1:100

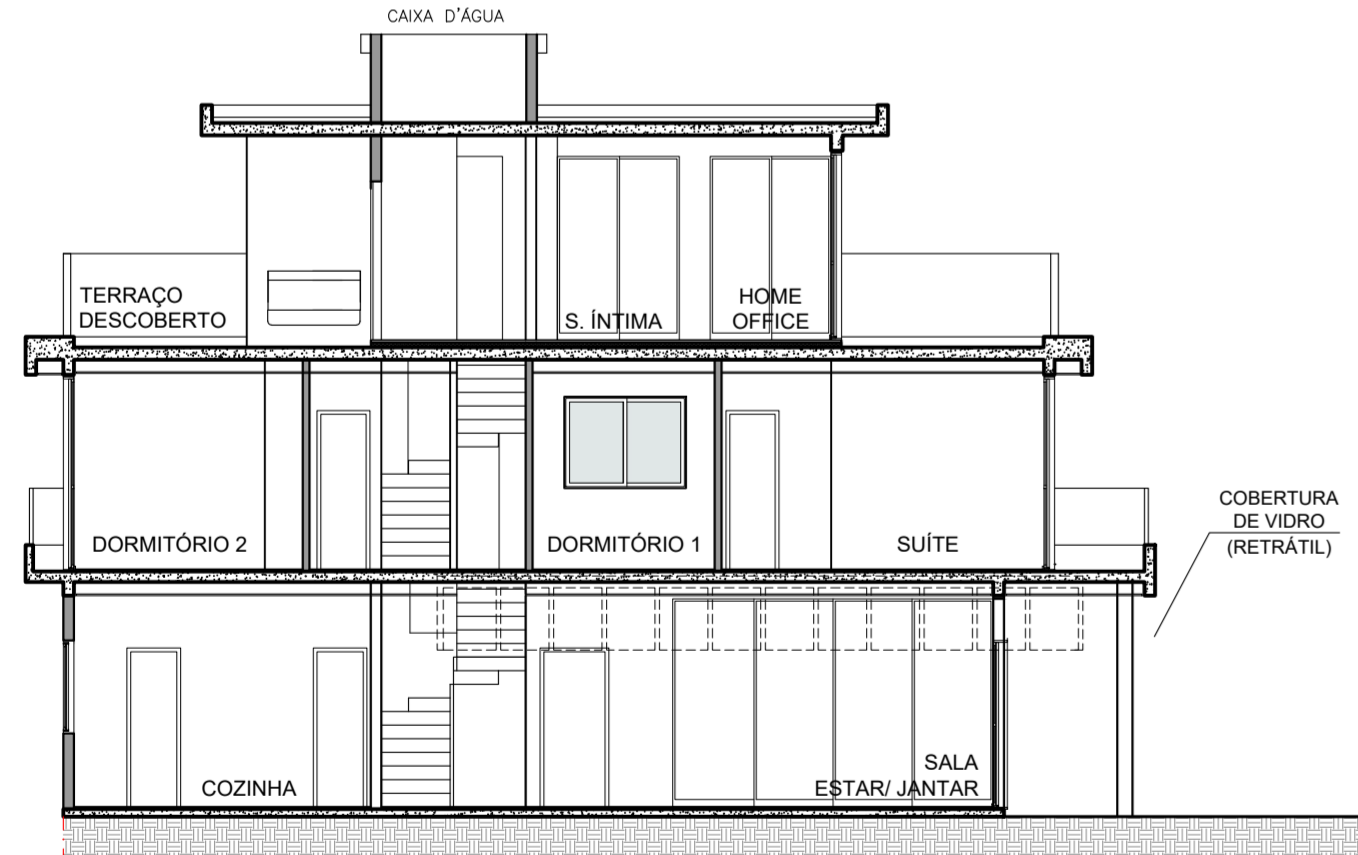

CASA TIPO B1 ESQUERDA
CORTE AA
ESC. 1:100

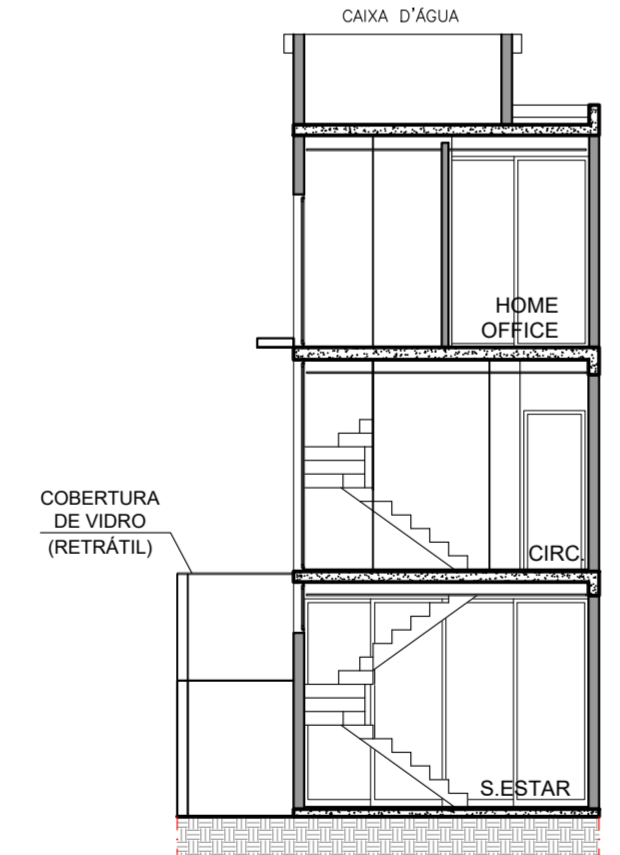

CASA TIPO B1 ESQUERDA
CORTE BB
ESC. 1:100

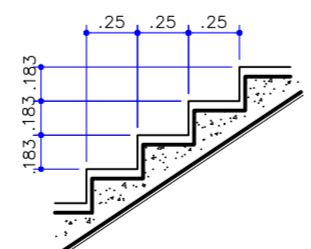

DET. DEGRAUS
ESCALADA INTERNA
SEM ESCALA

CASA TIPO B1 ESQUERDA
ELEVÇÃO LATERAL
ESC. 1:100

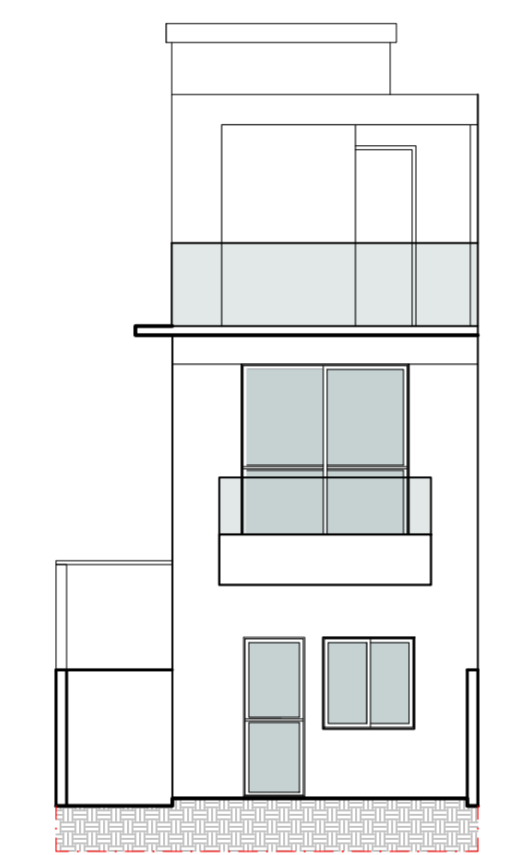

CASA TIPO B1 ESQUERDA
ELEVÇÃO FRONTAL
ESC. 1:100

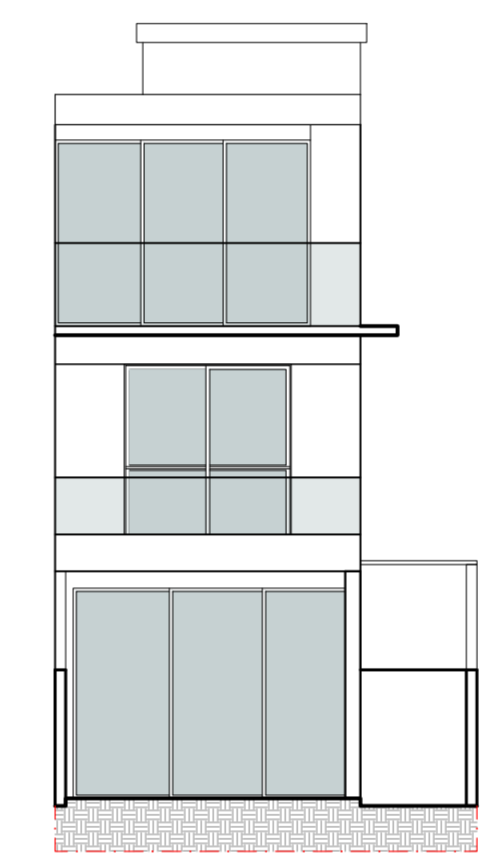

CASA TIPO B1 ESQUERDA
ELEVÇÃO POSTERIOR
ESC. 1:100

TABELA DE ILUMINAÇÃO E VENTILAÇÃO CASA TIPO B1 ESQUERDA					
AMBIENTE	ÁREA PISO (m ²)	ILUMINAÇÃO		VENTILAÇÃO	
		EXIGIDO (1/8)	PROJETO	EXIGIDO (1/16)	PROJETO
COZINHA	5,87	0,73	1,09	0,36	0,65
A. SERV.	4,42	0,60 MÍN.	1,27	0,30 MÍN.	1,59
S. ESTAR/JANTAR	32,58	4,07	19,40	2,03	15,42
LAVABO	1,78	ILUMINAÇÃO / VENTILAÇÃO ARTIFICIAL			
SUÍTE	12,55	1,56	4,86	0,78	2,93
BANHO 2	3,17	0,60 MÍN.	0,44	0,30 MÍN.	0,43
DORMITÓRIO 1	6,66	0,83	1,51	0,41	0,94
DORMITÓRIO 2	10,14	1,26	4,86	0,63	2,93
BANHO 1	3,17	0,60 MÍN.	0,44	0,30 MÍN.	0,43
SALA ÍNTIMA	6,24	0,78	9,35	0,39	7,36
HOME OFFICE	9,68	1,21	1,73	0,60	1,92

CASA B1					
ÁREA CONSTRUÍDA (m ²)					
TÉRREO		1º PAVIMENTO		2º PAVIMENTO	
COMPUTÁVEL	NÃO COMPUT.	COMPUTÁVEL	NÃO COMPUT.	COMPUTÁVEL	NÃO COMPUT.
46,34	12,18	49,18	5,48	19,07	...
ÁREA TOTAL COMPUTÁVEL: 114,59 m ²					
ÁREA TOTAL NÃO COMPUTÁVEL: 17,66 m ²					
ÁREA TOTAL DE CONSTRUÇÃO: 132,25 m ²					
ÁREA DE PROJEÇÃO: 58,52 m ²					

MEMÓRIA DE CÁLCULO DE ÁREA

TERRAÇO ABERTO / ESPAÇO GOURMET
(ÁREA NÃO COMPUTÁVEL)
A = 2,00x4,05 = 8,10 m²

ÁREA COMPUTÁVEL
A = (4,05x12,45) = (2,15x1,90)
A = (50,42) = (4,08)
A = 46,34 m²

ESCALADA (ÁREA NÃO COMPUTÁVEL)
A = 2,15x1,90 = 4,08 m²

ÁREA COMPUTÁVEL = 46,34 m²
ÁREA NÃO COMPUTÁVEL = 12,18 m²
ÁREA TOTAL = 58,52 m²
PROJEÇÃO = 58,52 m²

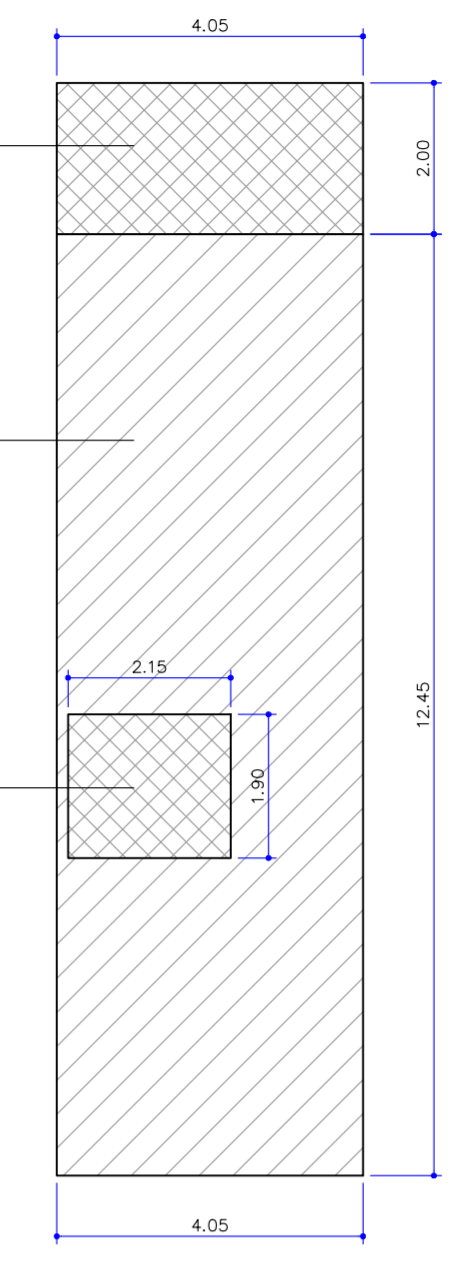

ÁREA COMPUTÁVEL
A = (4,05x13,15) = (2,15x1,90)
A = (53,26) = (4,08)
A = 49,18 m²

ESCALADA (ÁREA NÃO COMPUTÁVEL)
A = 2,15x1,90 = 4,08 m²

SACADA / TERRAÇO ABERTO
(ÁREA NÃO COMPUTÁVEL)
A = 2,80x0,50 = 1,40 m²

ÁREA COMPUTÁVEL = 49,18 m²
ÁREA NÃO COMPUTÁVEL = 5,48 m²
ÁREA TOTAL = 54,66 m²

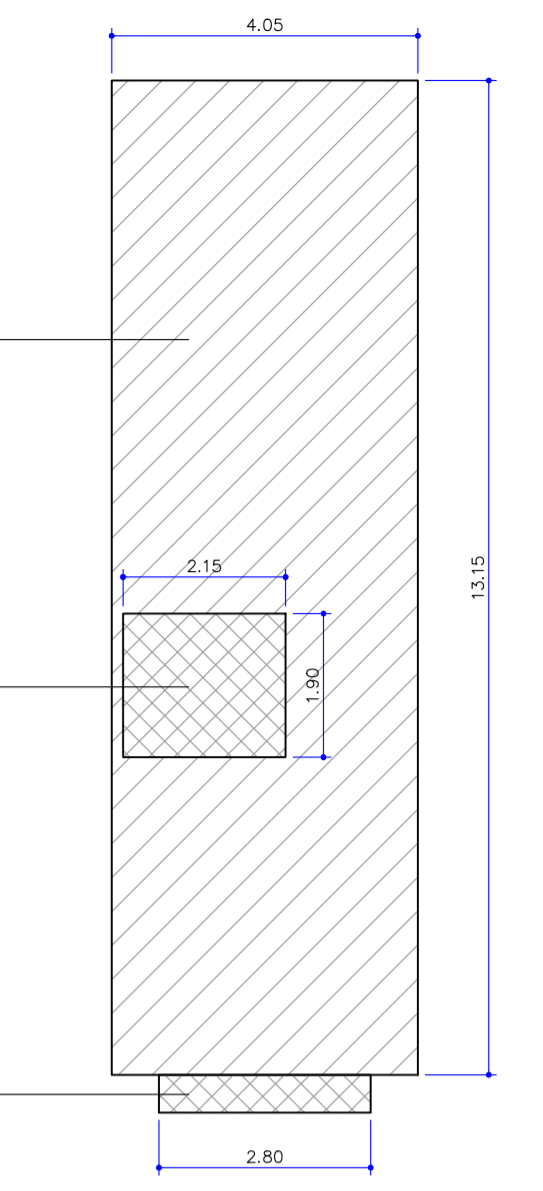

CASA TIPO B1 ESQUERDA
PAV. TÉRREO
ESC. 1:100

CASA TIPO B1 ESQUERDA
1º PAVIMENTO
ESC. 1:100

ÁREA COMPUTÁVEL
A = (3,40x6,25) + (0,65x2,20) - (1,90x1,90)
A = (21,25) + (1,43) - (3,61)
A = 19,07 m²

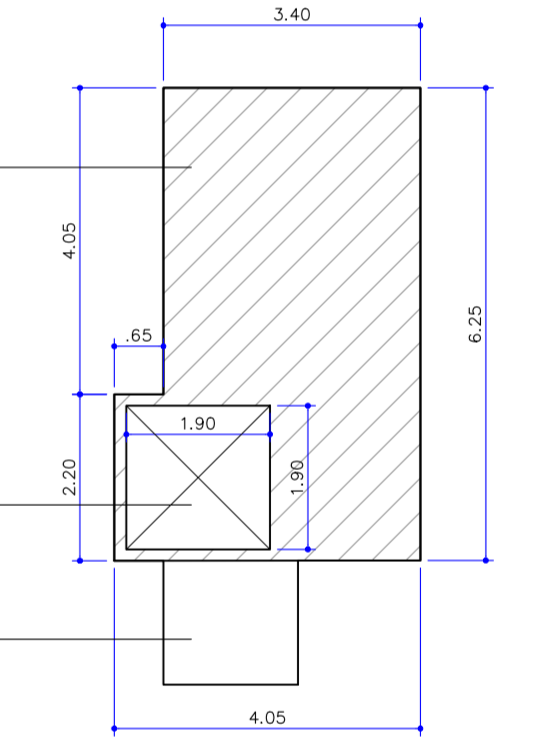

VAZIO (ESCALADA)
A = 1,90x1,90 = 3,61 m²

CAIXA D'ÁGUA (ASSEMBLADA A ATICO)
NÃO CONSIDERADA NA ÁREA CONSTRUÍDA

ÁREA COMPUTÁVEL = 19,07 m²
ÁREA TOTAL = 19,07 m²

CASA TIPO B1 ESQUERDA
2º PAVIMENTO
ESC. 1:100

TIPO A1 - Unidade autônoma 08 a 25, 42 a 49, 199 a 206, 212 a 223, 259 a 262, 353, 354, 359 a 364, 417 a 422, 427 a 438, 497 a 506, 581 a 588
TIPO A2 - Unidade autônoma 52 a 57, 108 a 134, 170 a 196, 224 a 227, 263 a 284, 365 a 388, 439 a 456, 515 a 528
TIPO A3 - Unidade autônoma 61 a 72, 77 a 103, 139 a 165, 233 a 252, 293 a 318, 325 a 352, 393 a 416, 557 a 580
TIPO B1 - Unidade autônoma 06, 07, 30 a 41, 207, 208, 210, 211, 255 a 258, 321, 322, 355 a 358, 423 a 426, 507, 508, 589 a 610, 612 a 616, 623 a 628
TIPO B2 - Unidade autônoma 50, 51, 58, 106, 107, 135, 136, 168, 169, 197, 198, 228, 229, 285 a 288, 389, 390, 457, 458, 511 a 514, 529 a 550
TIPO B3 - Unidade autônoma 73 a 76, 104, 105, 137, 138, 166, 167, 231, 232, 253, 254, 289 a 292, 323, 324, 391, 392, 459 a 496, 555, 556, 617 a 622
TIPO C1 - Unidade autônoma 03, 05, 26 a 29, 209, 509, 510, 611
TIPO C2 - Unidade autônoma 59
TIPO C3 - Unidade autônoma 04, 60, 230, 551 a 554
TIPO D - Unidade autônoma 01 e 02

